



Gourmet 523 Classic

Alimentazione Elettrica

CODICE: 925904623

Dettagli tecnici

Coperti:	0/20
Dimensioni esterne:	620 L x 750 P x 614 H mm
Distanza tra le teglie:	61 mm
Teglie:	5T GN 2/3
Potenza:	-
Peso:	-
Temperatura massima:	-
Alimentazione:	400 V ~ 3PH + N + PE 400 V ~ 2PH + N + PE 230 V ~ 3PH + PE 230 V ~ 1PH + N + PE 50-60 Hz

Dotazioni

Touch screen illuminazione a LED	6 Modalità di cottura	5 Velocità di ventilazione
Opzione preriscaldamento	Sonda al cuore	Registro HACCP
Sistema di raffreddamento	Iniezione di vapore controllato (%)	Ricettario interno e online
5 Fasi per singola cottura	Sistema di inversione ventola	Fine cottura teglia multitime
Programmazione cottura differita	Sonda multipoint	Apertura vetro per pulizia
	Sistema di rivelazione errori	

Accessori

Pulizia e purificazione, Strumenti di controllo, Tavoli e supporti, Teglie

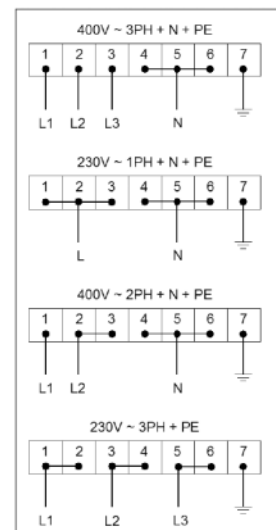
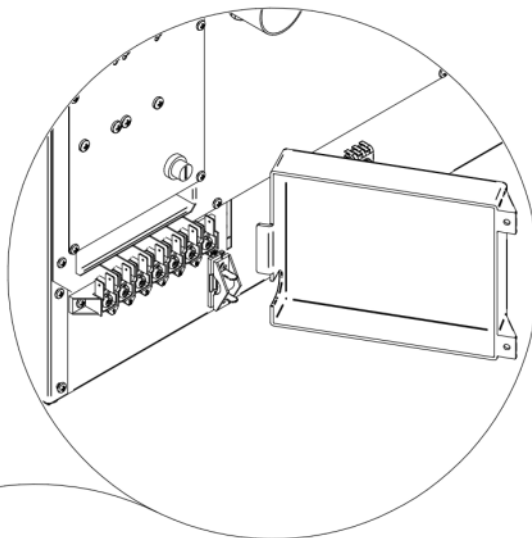
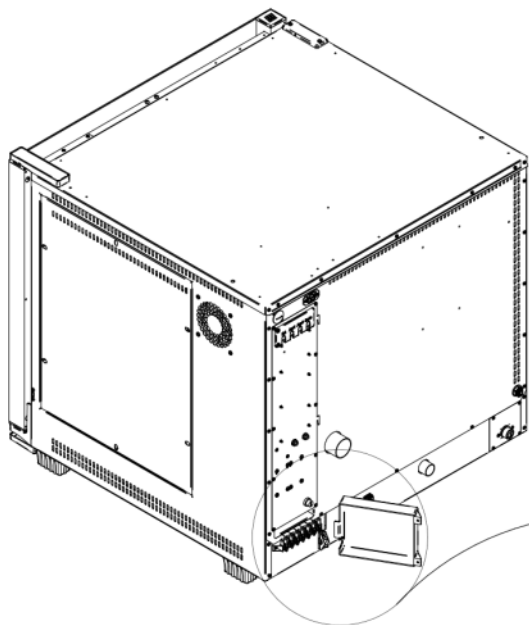
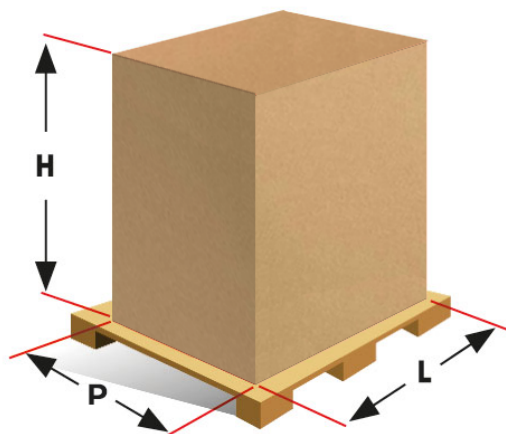
Gourmet 523 Classic
Alimentazione Elettrica
Allacciamenti

Imballaggio

Dimensioni imballaggio:

700 L x 830 P x 770 H mm

Peso netto:

45 Kg

Peso lordo:

53 Kg