



## Bistrot 433 Classic

*Alimentazione Elettrica*

**CODICE:** 925904330

### Dettagli tecnici

Dimensioni esterne:	622 L x 750 P x 614 H mm
Distanza tra le teglie:	75 mm
Teglie:	4T 46X33
Potenza:	3,7 KW
Peso:	45 Kg
Temperatura massima:	270 ° C
Alimentazione:	230 V ~ 1PH + N + PE   50-60 Hz

### Dotazioni

Touch screen illuminazione a LED	6 Modalità di cottura	5 Velocità di ventilazione
Opzione preriscaldamento	Sonda al cuore	Registro HACCP
Sistema di raffreddamento	Iniezione di vapore controllato (%)	Ricettario interno e online
5 Fasi per singola cottura	Sistema di inversione ventola	Fine cottura teglia multimer
Sistema di rivelazione errori	Apertura vetro per pulizia	Programmazione cottura differita

### Accessori

Lievitatori, Pulizia e purificazione, Strumenti di controllo, Tavoli e supporti, Teglie

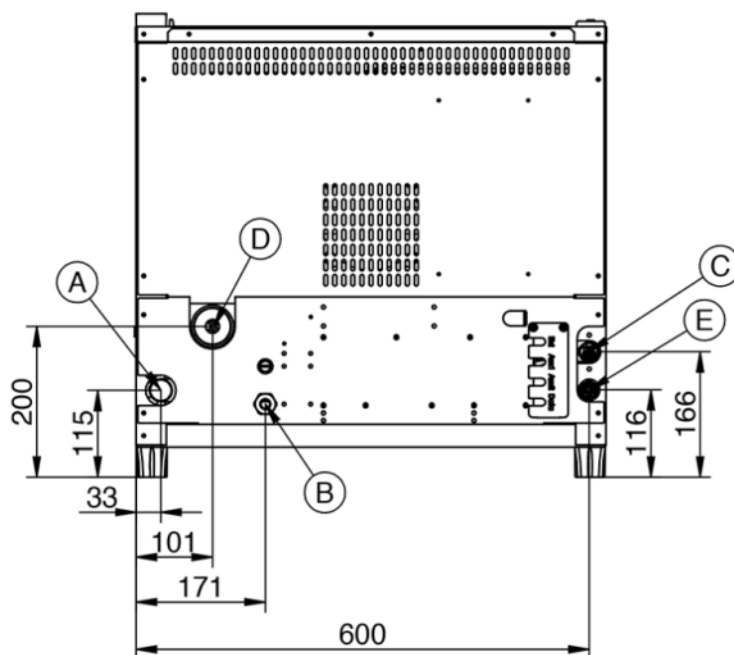
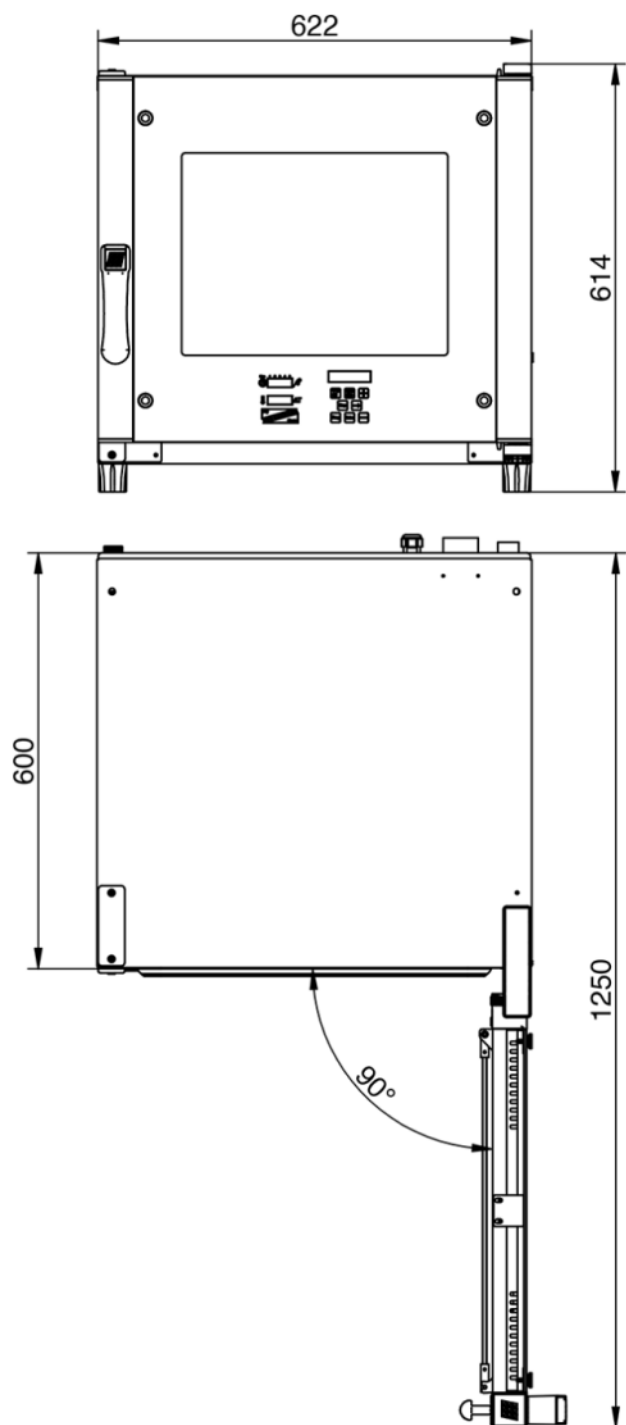
**Bistrot 433 Classic**
**Alimentazione Elettrica**

**Legenda**

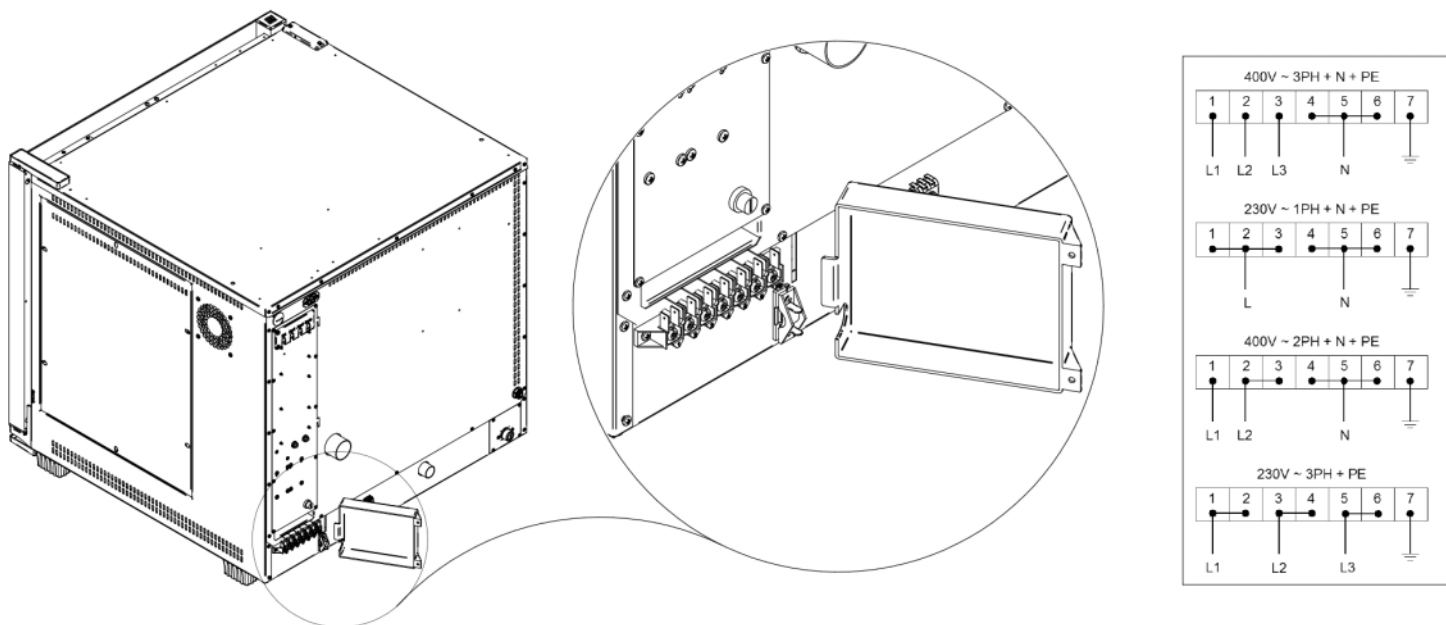
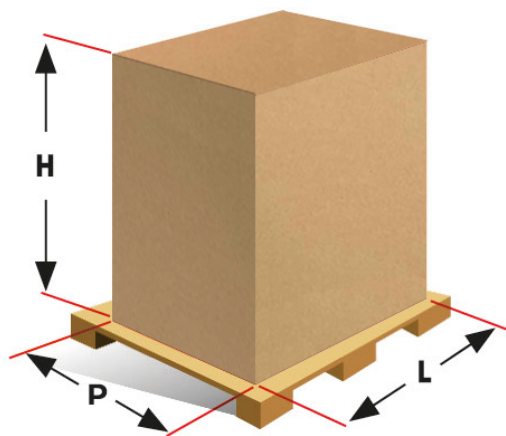
- A - Scarico acqua Ø 30mm
- B - Alimentazione elettrica
- C - Ingresso acqua 3/4"
- D - Scarico vapori Ø 50mm
- E - Ingresso lavaggio Ø 8mm

**Bistrot 433 Classic**
**Alimentazione Elettrica**
**Allacciamenti**

**Imballaggio**

Dimensioni imballaggio:

**700 L x 830 P x 770 H mm**

Peso netto:

**45 Kg**

Peso lordo:

**53 Kg**