



# Gourmet 1021 Classic

*Alimentacion Electrica*

**CLAVE:** 925913620

## Detalles técnicos

Cubiertos:	160/240
Dimensiones externas:	920 L x 1010 P x 1150 H mm
Distancia entre las bandejas:	80 mm
Bandejas:	20T GN 1/1 - 10T GN 2/1
Potencia:	24 KW
Peso:	120 Kg
Temperatura máxima:	270 ° C
Alimentación:	400 V ~ 3PH + N + PE   400 V ~ 2PH + N + PE   230 V ~ 3PH + PE   230 V ~ 1PH + N + PE   50-60 Hz

## Equipamento

Pantalla táctil iluminazione a LED	6 Modalidad de cocción Sonda al corazón	5 Velocidad de ventilación Registro HACCP
Opción de precalentamiento	Inyección controlada de vapor (%)	Ricettario interno e online
Sistema de enfriamiento	Sistema de inversión del ventilador	Fine cottura teglia multitimer
5 Fases para única cocción	Abertura de vidrio para limpieza	Programación diferida de cocción
Sistema de detección de errores	??	

## Accessori

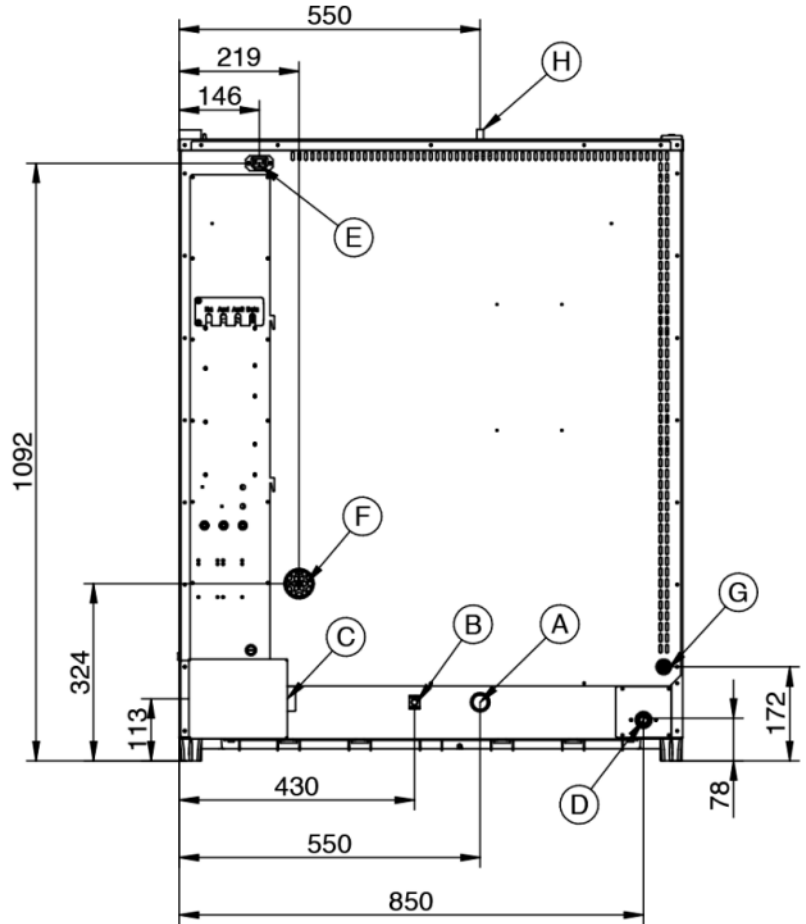
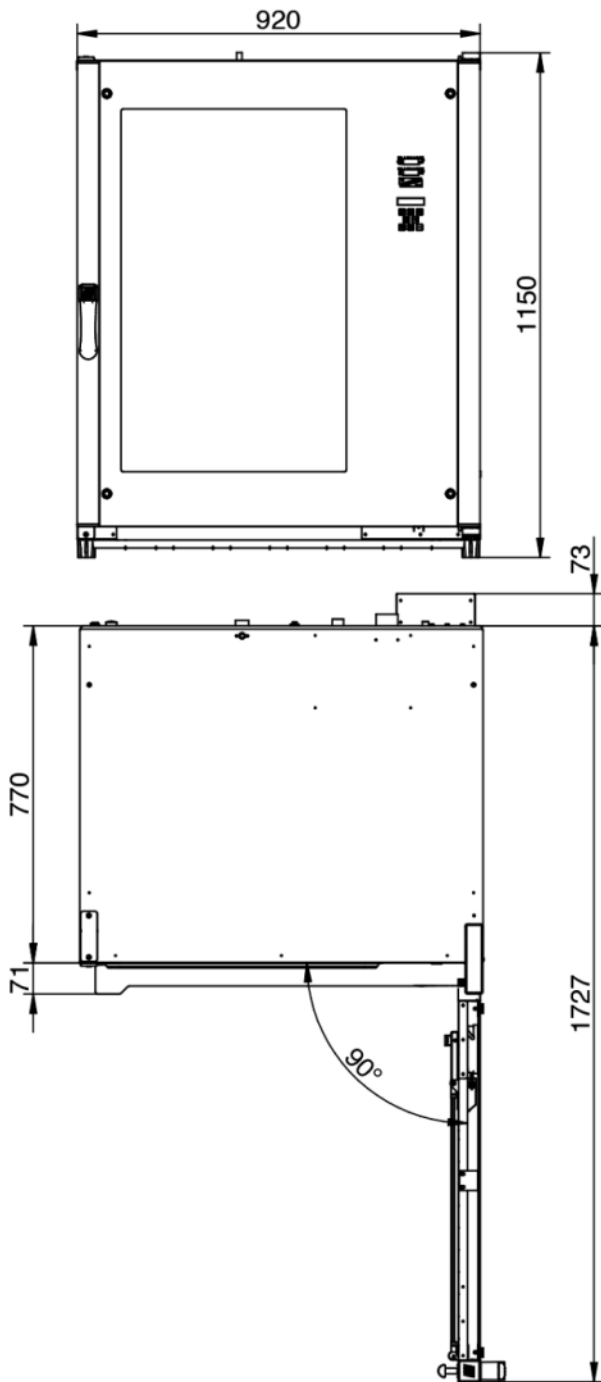
**Gourmet 1021 Classic**
*Alimentacion Electrica*

**Leyenda**

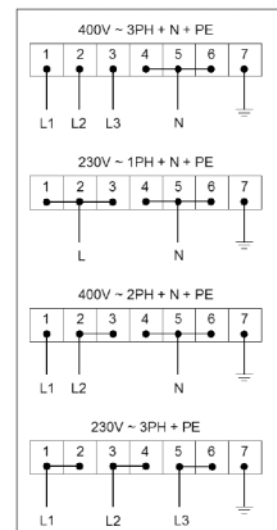
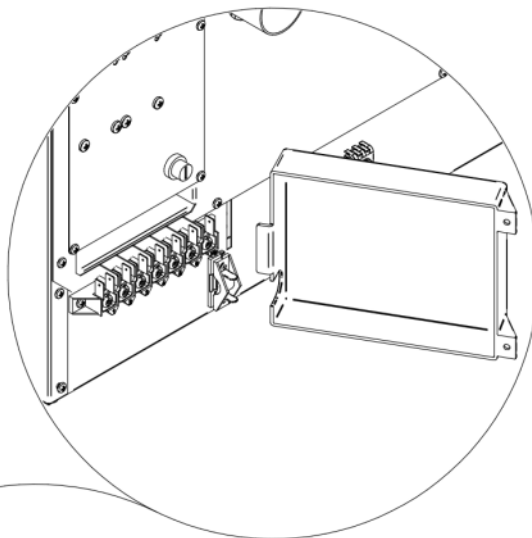
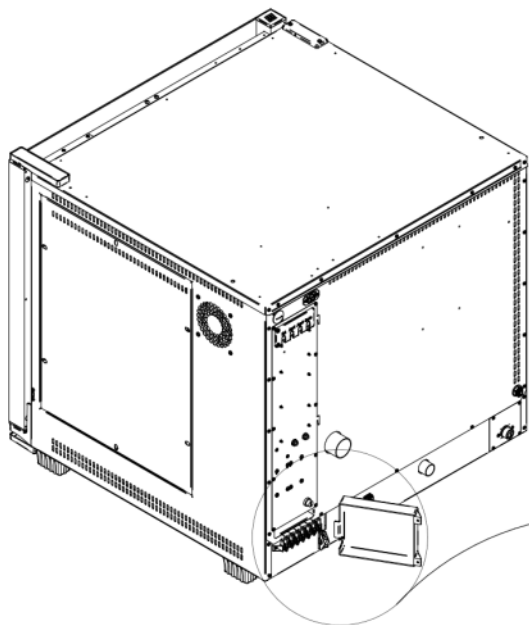
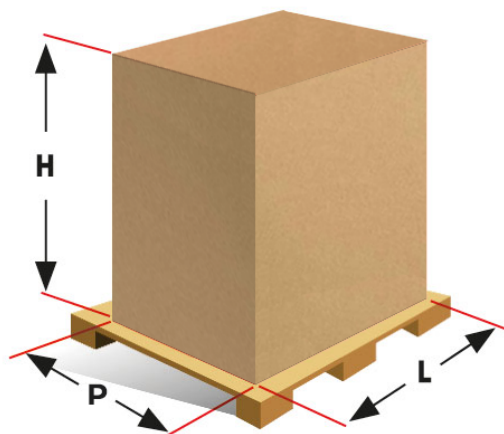
- A - Descarga del líquido Ø 30mm
- B - Terminal equipotencial
- C - Suministro de energía eléctrica
- D - Entrada de agua 3/4"
- E - Alimentación y Control de campana
- F - Escape de vapor Ø 50mm
- G - Entrada lavado Ø 8mm
- H - Depresor Ø 12mm

**Gourmet 1021 Classic**
**Alimentacion Electrica**
**Conexiones**

**Embalaje**

Tamaño de embalaje:	<b>1000 L x 1000 P x 1300 H mm</b>
Peso neto:	<b>131 Kg</b>
Peso bruto:	<b>141 Kg</b>