

## Bistrot 465 Classic

*Alimentacion Electrica*

**CLAVE:** 925904120

### Detalles técnicos

Dimensiones externas:	850 L x 930 P x 670 H mm
Distancia entre las bandejas:	81 mm
Bandejas:	4T 40X60
Potencia:	8 KW
Peso:	65 Kg
Temperatura máxima:	270 ° C
Alimentación:	400 V ~ 3PH + N + PE   400 V ~ 2PH + N + PE   230 V ~ 3PH + PE   230 V ~ 1PH + N + PE   50-60 Hz

### Equipamento

Pantalla táctil illuminazione a LED	6 Modalidad de cocción Sonda al corazón	5 Velocidad de ventilación Registro HACCP
Opción de precalentamiento	Inyección controlada de vapor (%)	Ricettario interno e online
Sistema de enfriamiento	Sistema de inversión del ventilador	Fine cottura teglia multitime
5 Fases para única cocción	Abertura de vidrio para limpieza	Programación diferida de cocción
Sistema de detección de errores	??	

### Accessori

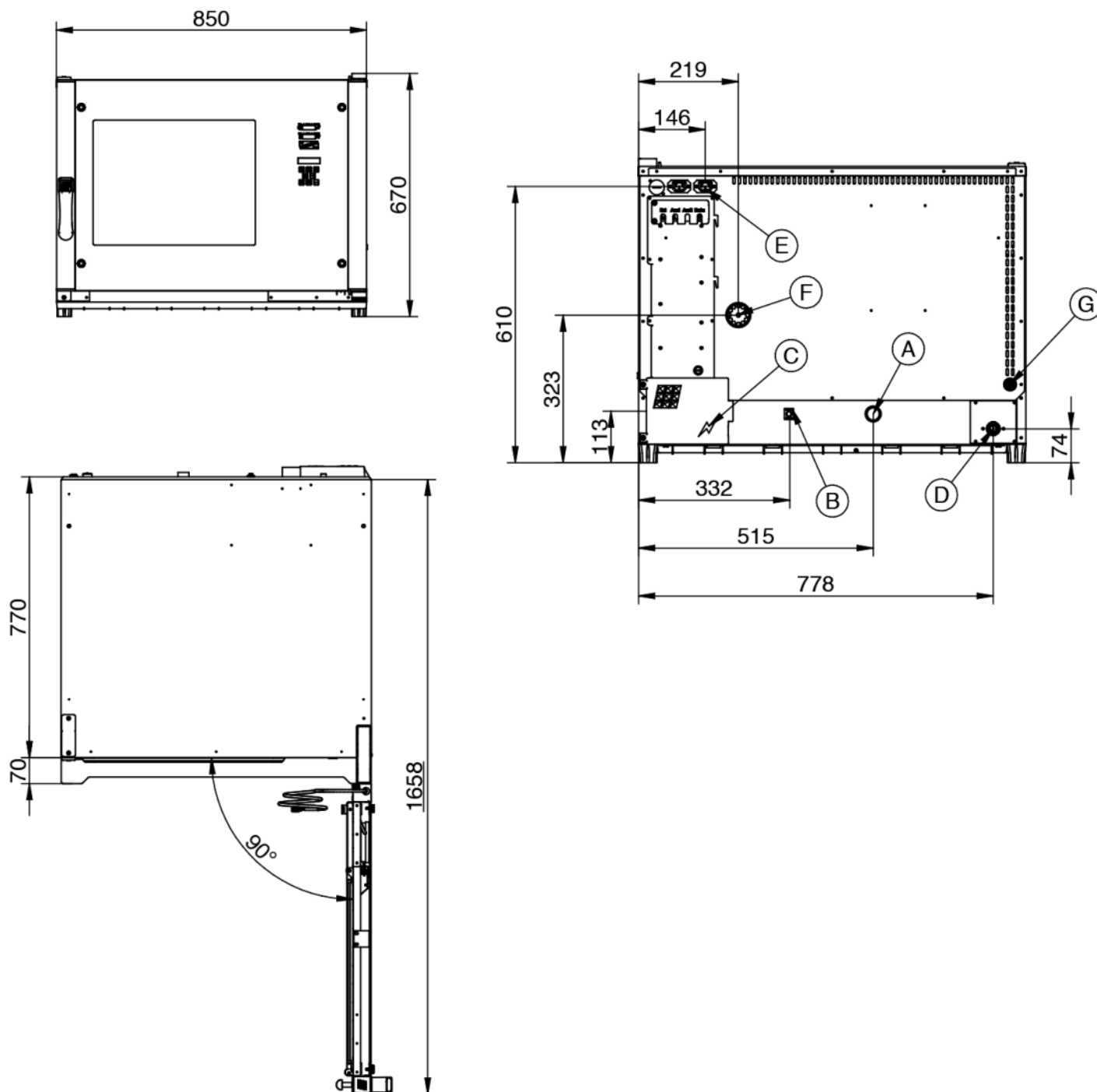
**Bistrot 465 Classic**
**Alimentacion Electrica**

**Legenda**

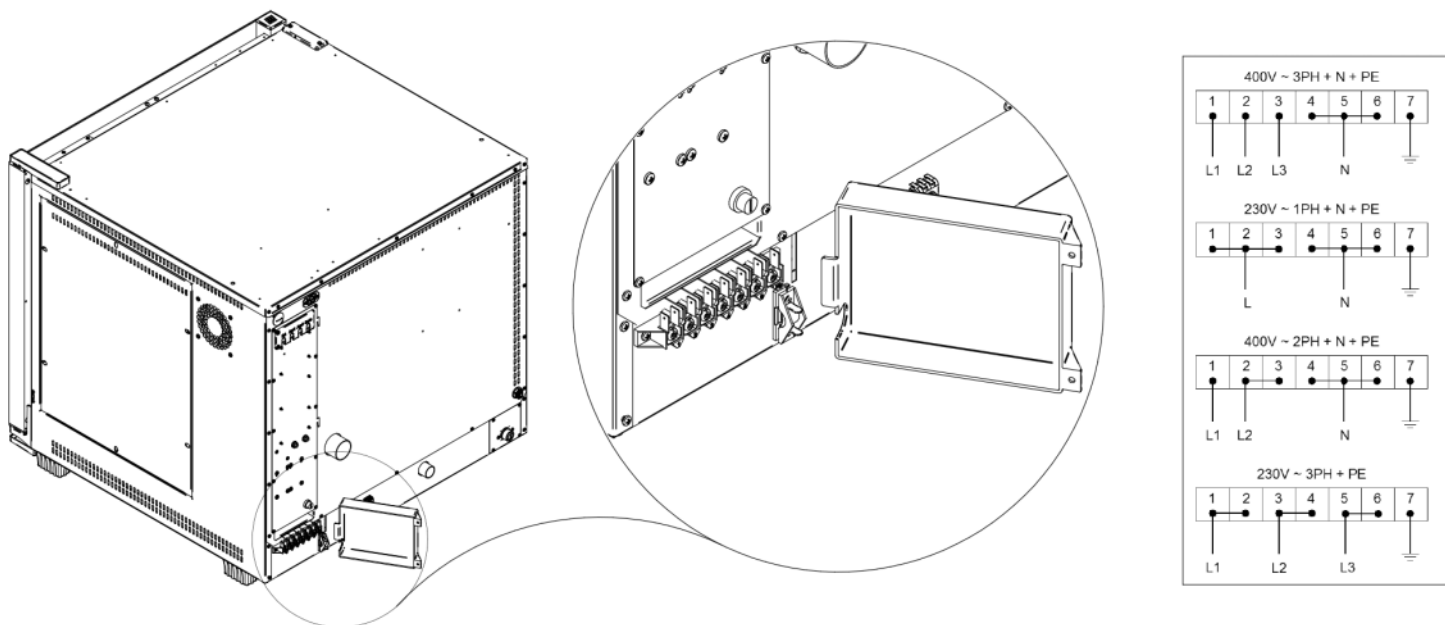
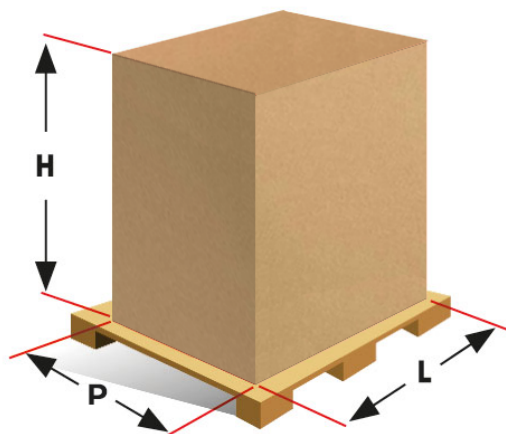
- A - Descarga del líquido Ø 30mm
- B - Terminal equipotencial
- C - Suministro de energía eléctrica
- D - Entrada de agua 3/4"
- E - Alimentación y Control de campana
- F - Escape de vapor Ø 50mm
- G - Entrada lavado Ø 8mm

**Bistrot 465 Classic**
**Alimentacion Electrica**
**Conexiones**

**Embalaje**

Tamaño de embalaje:	<b>920 L x 1000 P x 650 H mm</b>
Peso neto:	<b>71 Kg</b>
Peso bruto:	<b>81 Kg</b>