



Bistrot 433 Classic

Alimentacion Electrica

CLAVE: 925904330

Detalles técnicos

Dimensiones externas:	622 L x 750 P x 614 H mm
Distancia entre las bandejas:	75 mm
Bandejas:	4T 46X33
Potencia:	3,7 KW
Peso:	45 Kg
Temperatura máxima:	270 ° C
Alimentación:	230 V ~ 1PH + N + PE 50-60 Hz

Equipamento

Pantalla táctil iluminazione a LED	6 Modalidad de cocción Sonda al corazón	5 Velocidad de ventilación Registro HACCP
Opción de precalentamiento	Inyección controlada de vapor (%)	Ricettario interno e online
Sistema de enfriamiento	Sistema de inversión del ventilador	Fine cottura teglia multitimer
5 Fases para única cocción	Abertura de vidrio para limpieza	Programación diferida de cocción
Sistema de detección de errores		

Accessori

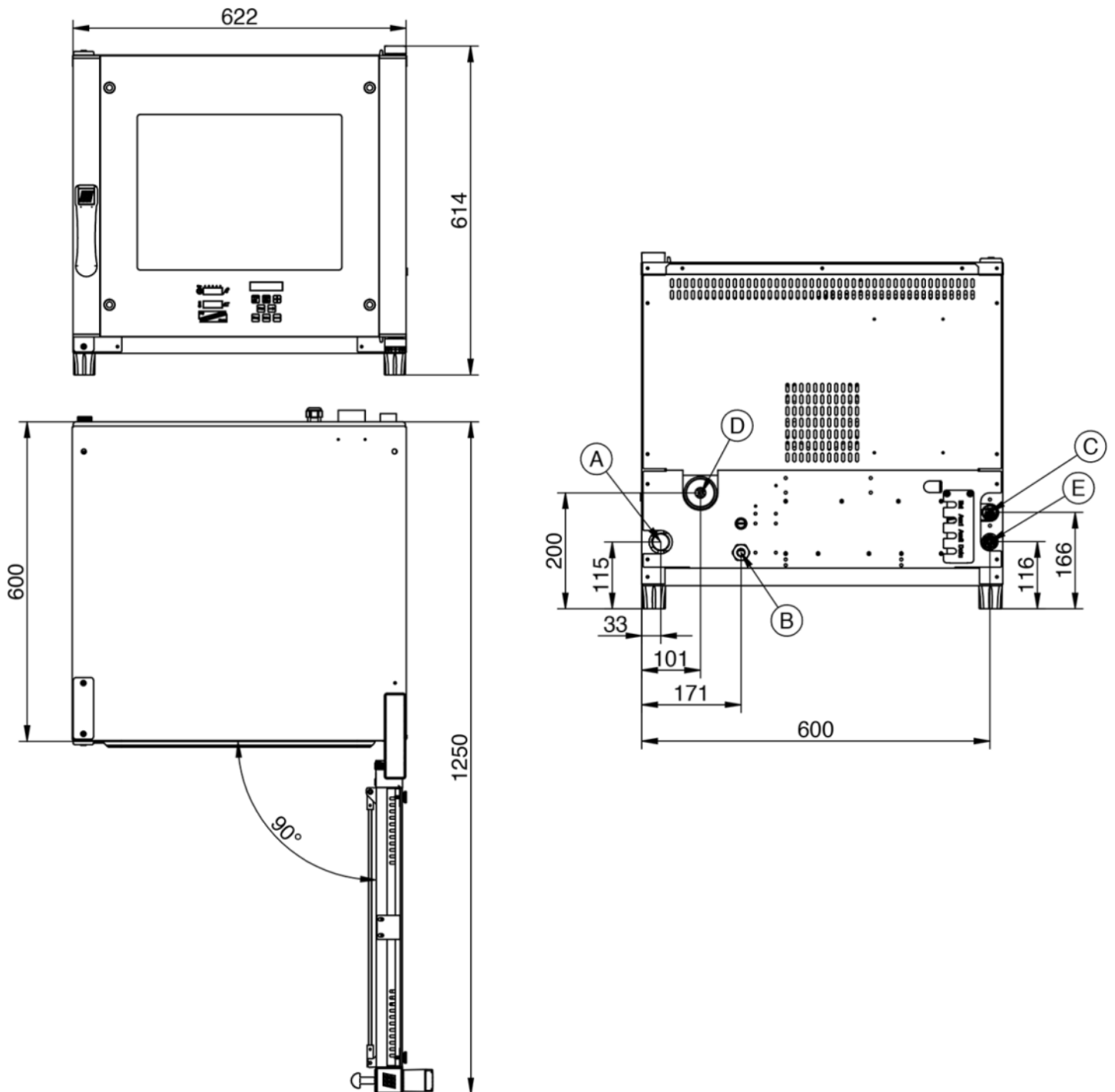
Bistrot 433 Classic
Alimentacion Electrica

Leyenda

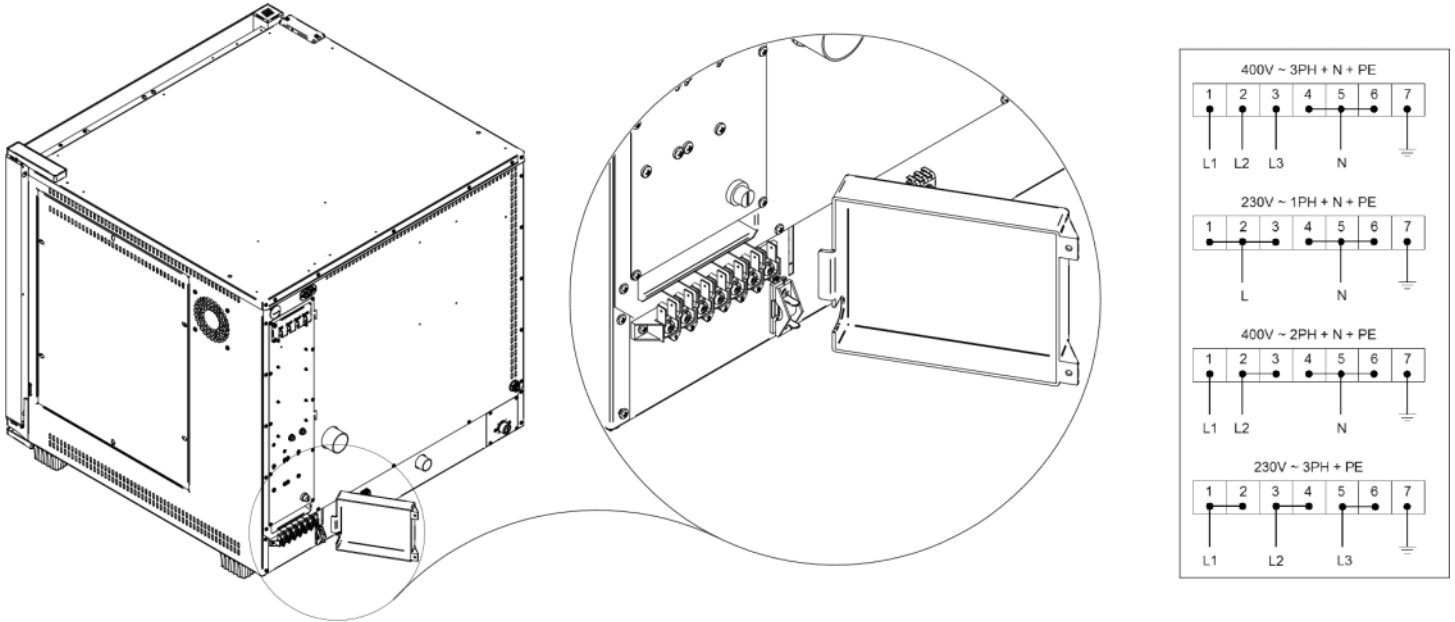
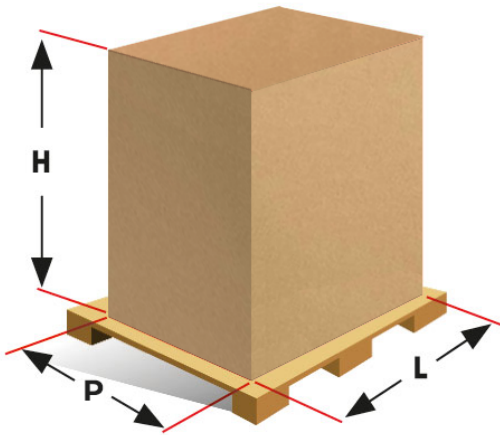
- A - Descarga del líquido Ø 30mm
- B - Suministro de energía eléctrica
- C - Entrada de agua 3/4"
- D - Escape de vapor Ø 50mm
- E - Entrada lavado Ø 8mm

Bistrot 433 Classic
Alimentacion Electrica
Conexiones

Embalaje

Tamaño de embalaje:	700 L x 830 P x 770 H mm
Peso neto:	45 Kg
Peso bruto:	53 Kg